

R (m)																	
80	18,3	21	23	25	28	32	36	40	43,8	50,7	55	60	65	70	75	80	m
	36000	30510	27310	24660	21430	18110	15560	13540	12000	12000	10930	9870	8980	8230	7570	7000	kg
75	18,7	21	23	25	28	32	36	40	44,7	52,0	55	60	65	70	75	m	
	36000	31260	27990	25280	21980	18590	15990	13920	12000	12000	11240	10160	9250	8470	7800	kg	
70	19,5	21	23	25	28	32	36	40	45	46,8	54,7	60	65	70	m		
	36000	32990	29560	26710	23250	19690	16960	14800	12650	12000	12000	10780	9820	9000	kg		
65		21,3	23	25	28	32	36	40	45	50	51,3	60,3	65	m			
		36000	32890	29760	25950	22040	19040	16660	14300	12430	12000	12000	11000	kg			
60			23,3	25	28	32	36	40	45	50	56,4	60	m				
			36000	33170	28980	24670	21360	18740	16140	14080	12000	12000	kg				
55				25,4	28	32	36	40	45	50	55	m					
				36000	32050	27340	23720	20860	18020	15760	14300	kg					
50					25,5	28	32	36	40	45	50	m					
					36000	32200	27470	23840	20960	18110	16300	kg					
45						25,3	28	32	36	40	45	m					
						36000	31920	27230	23620	20760	18500	kg					
40							25,1	28	32	36	40	m					
							36000	31650	26990	23420	21300	kg					

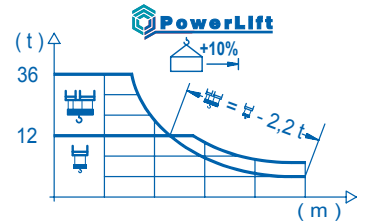

Con el sistema **PowerLift** las cargas intermedias se incrementan un 10%. Consultar manual de instrucciones. With the **PowerLift** System, intermediate loads are increased by 10%. Please consult user guide. Avec le système **PowerLift**, les charges intermédiaires augmentent 10%. Consultez le manuel d'instructions. Mit dem **PowerLift** System, erhöhen sich die Lasten im mittlerem Bereich um 10%. Sehen Sie dazu im Handbuch die Anweisungen. Il Sistema **PowerLift** consente un incremento di tutte le portate intermedie del 10%. Consultare il manuale Istruzioni. С системой **PowerLift** промежуточные нагрузки увеличиваются на 10%. Смотрите инструкцию по применению.

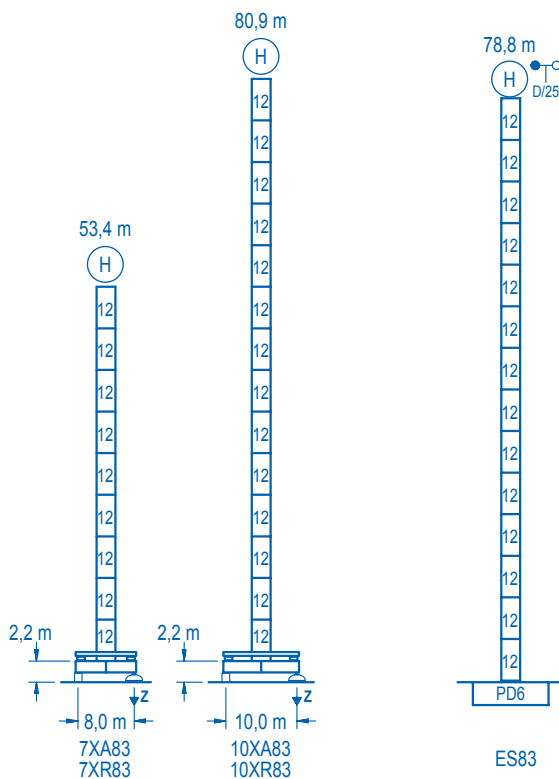

Alturas bajo gancho / Heights under hook
Hauteurs sous crochet / Hakenhöhen
Altezza sotto gancio / Высота под крюком \varnothing 2,5 m

n°	Ref.	\varnothing	h
12	D36	2,5	5,5

Z máx.	En servicio / In operation / En service / In Betrieb / In servizio / При работе	7XR83..... 160 t 10XR83.... 172 t
	Fuera de servicio / Out of service / Hors service / Ausser Betrieb / Fuori servizio / В стационарном состоянии	7XR83..... 106 t 10XR83.... 156 t

Otras zonas de viento o alturas superiores consultar / Other wind zones or additional hook heights on request / Autres zones de vent ou des hauteurs supplémentaires sur demande / Andere Windzonen oder weitere Hakenhöhen auf Anfrage / Per zone con velocità del vento particolari o altezze superiori consultare il fabbricante / При других ветренных зонах or при большой высоте проконсультируйтесь с нами

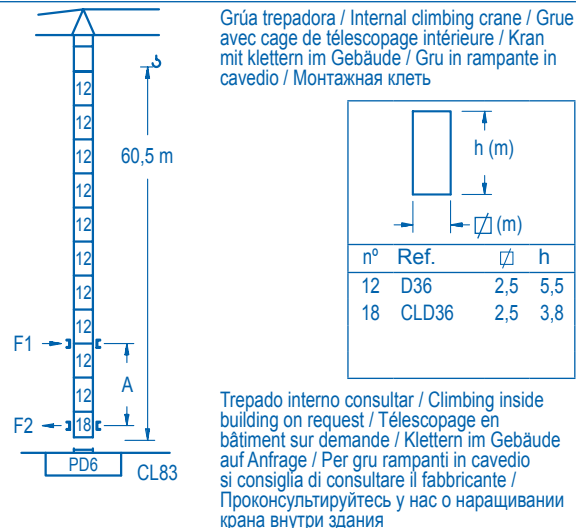
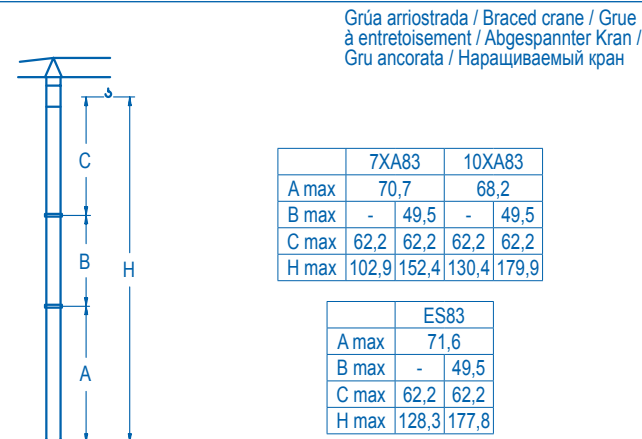



Otras zonas de viento o alturas superiores consultar / Other wind zones or additional hook heights on request / Autres zones de vent ou des hauteurs supplémentaires sur demande / Andere Windzonen oder weitere Hakenhöhen auf Anfrage / Per zone con velocità del vento particolari o altezze superiori consultare il fabbricante / При других ветренных зонах or при большой высоте проконсультируйтесь с нами

Trepado interno consultar / Climbing inside building on request / Téléscopage en bâtiment sur demande / Klettern im Gebäude auf Anfrage / Per gru rampanti in cavedio si consiglia di consultare il fabbricante / Проконсультируйтесь у нас о наращивании крана внутри здания

	CFU-13
	13 kW
0 ⇄ 75 m/min	

	GR-14
	4x 140 Nm
0 ⇄ 0,7 rpm	

	TRA-7.5	
	4x 75 Nm	
	0 ⇄ 20 m/min	
	7XR83	10XR83

	TRA-7.5VC	
	4x 75 Nm	
	0 ⇄ 20 m/min	
	7XR83	10XR83

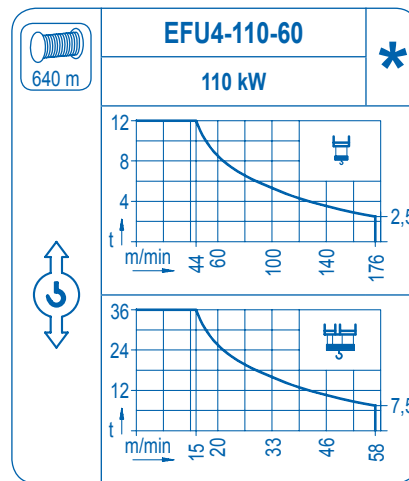
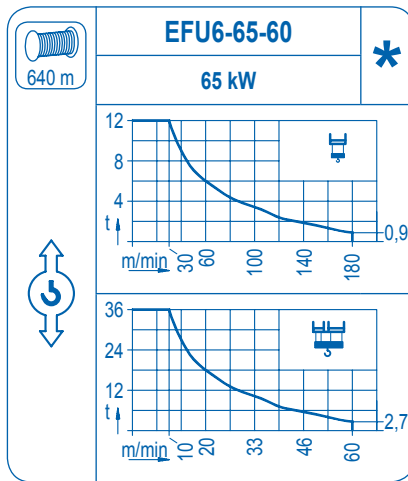
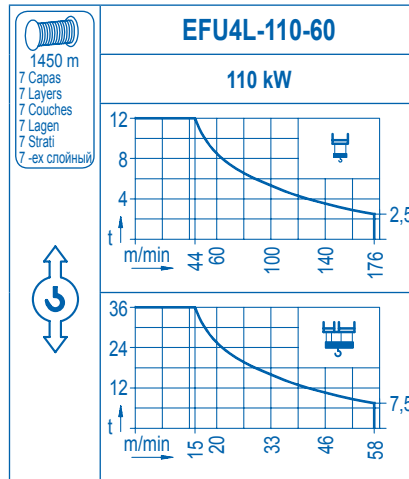

POTENCIA / POWER / PUISSANCE / LEISTUNG / POTENZA / МОЩНОСТЬ				Tensión de alimentación / Operating voltage / Tension de service / Betriebsspannung / Tensione di alimentazione / Напряжение источника питания	Generador / Generator / Générateur / Generator / Generatore / Генератор
Elevación / Hoist / Levage / Hub / Sollevamento / Тип механизма (подъем)	Carro / Trolley / Chariot / Laufkatze / Carrelo / Грузовая тележка	Giro / Slewing / Rotation / Drehbewegung / Rotazione / Поворот	Traslación / Travel / Translation / Verfahrbewegung / Traslazione / Ход		
EFU6-65-60	CFU-13	(4x) GR-14	(4x) TRA-7.5	400 V	230 kVA
EFU4-110-60				300 kVA	

Opcional / Optional / En option / Kaufoption / Opzionale / Опционально
*



Construcciones Metálicas COMANSA S. A.

Tel.: (34) 948 335 020
Fax: (34) 948 330 810
e-mail: info@comansa.com
www.comansa.com

Polígono Urbizkain
E-31620 HUARTE-PAMPLONA.- SPAIN

DS.1148.09

12/11

21LC750/36 t